



# Range Hood

# FUJIOH

Model: ECW-300/360

# INSTALLATION MANUAL

## SAFETY INSTRUCTIONS

Before installation and operation, read these instructions carefully and use this product only in the manner described by the manufacturer in the operation manual. The instruction shown below are used to alert you to potential personal injury and property damage hazards. There are three hazard classifications based on potentially dangerous situations. Obey all safety instructions that show these symbols to avoid possible injury, death and property damage.

**WARNING:** WARNING indicates a potentially hazardous situation which, if not avoided, could result in death or serious injury.

**CAUTION:** CAUTION indicates a potentially hazardous situation which, if not avoided, may result in minor or moderate injury.

**CAUTION:** CAUTION used without the safety alert symbol indicates a potentially hazardous situation which, if not avoided, may result in property damage.

**NOTE:** The safety instructions are explained with the following pictographic symbols.

means prohibition. It indicates actions, if any, that mustn't be done.

means forcible execution. It indicates actions, if any, that must be done.

### WARNING

1. TO REDUCE THE RISK OF FIRE, ELECTRIC SHOCK, OR INJURY TO PERSONS, OBSERVE THE FOLLOWING:

a) Use this unit only in the manner intended by the manufacturer. If you have questions, contact the manufacturer.

b) Before servicing or cleaning unit, switch power off at service panel and lock the service disconnecting means to prevent power from being switched on accidentally. When the service disconnecting means cannot be locked, securely fasten a prominent warning device, such as a tag, to the service panel.

2. To reduce the risk of fire or electric shock, do not use this product with any solid-state speed control device.

3. TO REDUCE THE RISK OF FIRE, ELECTRIC SHOCK, OR INJURY TO PERSONS, OBSERVE THE FOLLOWING:

a) Installation work and electrical wiring must be done by a qualified person(s) in accordance with all applicable codes and standards, including fire-rated construction.

b) Sufficient air is needed for proper combustion and exhausting of gases through the flue (chimney) of fuel burning equipment to prevent back drafting. Follow the heating equipment manufacturer's guidelines and safety standards such as those published by the National Fire Protection Association (NFPA), and The American Society for Heating, Refrigeration and Air Conditioning Engineers (ASHRAE), and the local code authorities.

c) When cutting or drilling into wall or ceiling, do not damage electrical wiring and other hidden utilities. Ducted fans must always be vented to the outdoors.

d) This unit is designed for ducted or ductless installation. When ductless kit part numbers FDK-ECW300 (for model ECW-300), FDK-ECW360 (for model ECW-360) is installed, this unit is certified ductless. The end user is responsible to ensure compliance with all Federal, State and Local Environmental and Fire codes.

4. TO REDUCE THE RISK OF FIRE, USE ONLY METAL DUCTWORK.

5. This unit must be grounded.

6. Check that the hood is correctly installed, since incorrect installation could result in the range hood becoming detached and falling off.

7. Connect only to an AC120 Volt power source or the range hood could result in fire, electric shock, and damage.

### CAUTION

1. For general ventilating use only. Do not use to exhaust hazardous or explosive material and vapors.

2. To reduce the risk of fire and to properly exhaust air, be sure to duct air outside. Do not vent exhaust air into spaces within walls or ceilings or into attics, crawl spaces, or garages.

3. Read specification label on this product for further information and requirements.

4. Use only for the purpose of kitchen ventilation.

5. Do not install this range hood in the bathroom or in other wet rooms since electrical shock and damage may result.

6. Fasten the filter and other parts securely. Incorrect attachment may result in personal injury or property damage.

7. Keep your hands and other objects away from the fan while it is in motion. The range hood may injure you or damage itself.

## NAMES OF PARTS

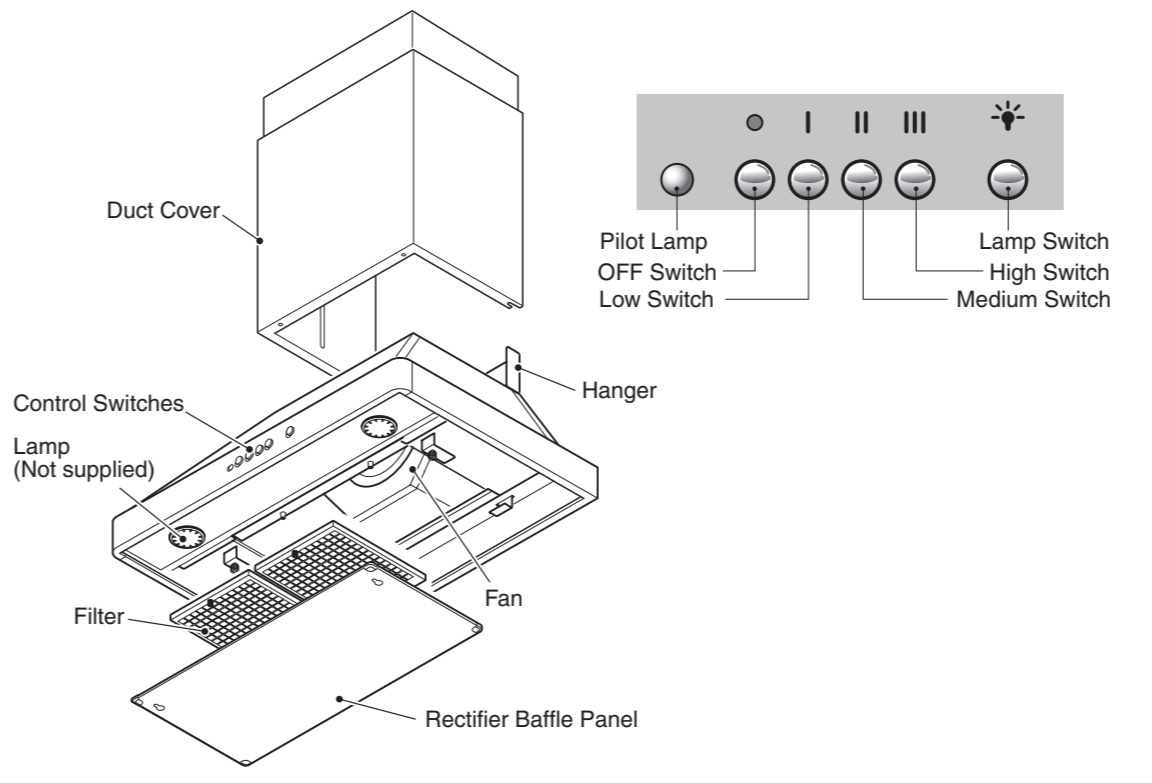

## DIMENSIONS

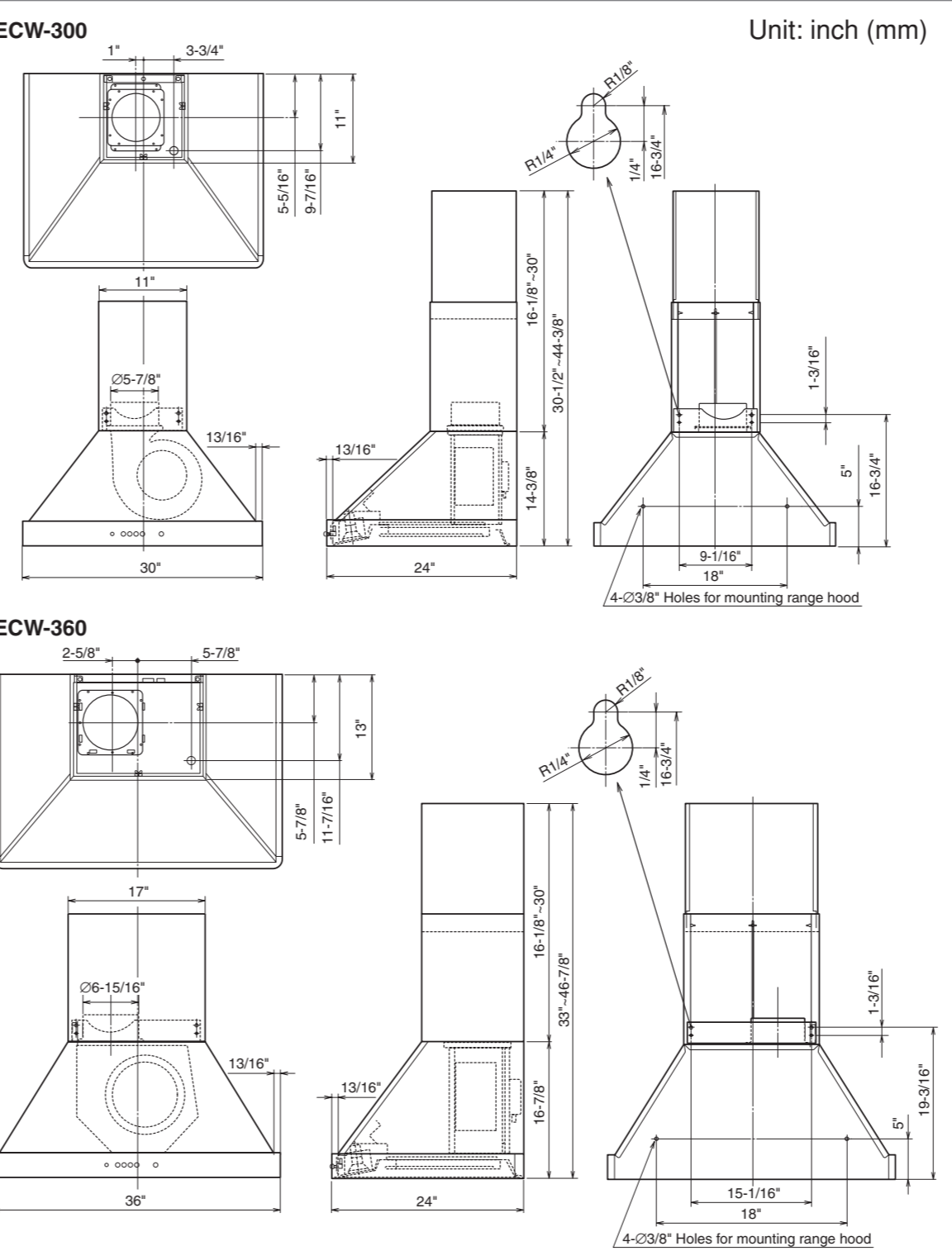

## CIRCUIT DIAGRAM

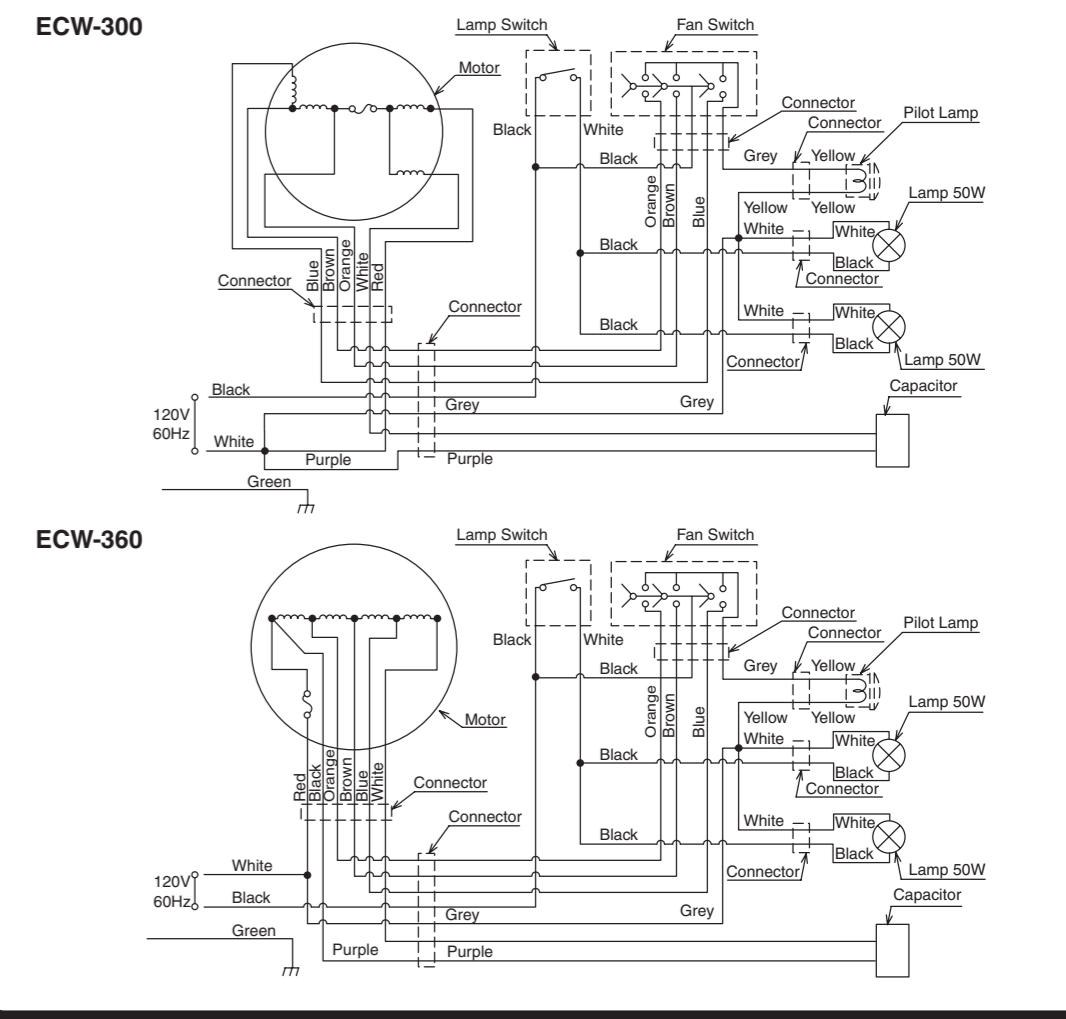

## ACCESSORIES

- Screw M5.1x45 Four (4) pcs.
- Wood Screw M4.5x45 Two (2) pcs.
- Screw M4x10 Two (2) pcs.
- Hanger One (1) pc./ea.
- Exhaust Port One (1) pc./ea.

## RANGE HOOD LOCATION

- The range hood must be installed just above the cooktop.
- The minimum distance from the cooking surface to the bottom of the range hood must be 24".
- The total weight of the range hood units are as follows:
 

ECW-300	50.7 lbs. (23kg)
ECW-360	70.5 lbs. (32kg)
- Power requirements are: ECW-300: AC120 V, 60 Hz, 2.5 Amp; ECW-360: AC120 V, 60 Hz, 3.0 Amp

**WARNING:** Check that the hood is correctly installed, since incorrect installation could result in the detachment of the range hood and the unit could fall down.

**CAUTION:** To protect hands from injury, wear working gloves when installing the range hood.

# INSTALLATION

## 1. Preparation

**WARNING:** If the range hood is not installed properly, it could become detached and fall. Ensure that the metal duct does not touch other metal housing materials, otherwise fire or electric shock could result.

1 According to the conditions where the range hood is installed, determine whether it will be discharged vertically or horizontally (ECW-300: 6" round duct, ECW-360: 7" round duct). For vertical or horizontal discharge, run duct work between the hood location and the roof cap or wall cap. For best result in either direction, use a minimum number of transitions and elbows. Be sure to attach a roof cap or wall cap to avoid rain/wind entry.

**CAUTION:** Install the range hood unit on a wall where durable enough to support its weight. Otherwise, it may be detached and fall down. Reinforce the wall with some wood panel if necessary.

2 Referring to the figure right, arrange the end of 6" or 7" round duct just above the exhaust port of the range hood unit.

	A	B
ECW-300	5-5/16"	1"
ECW-360	5-7/8"	3-5/16"

(Unit : inch)

3 Referring to "DIMENSIONS" above, insert 2 supplied wood screws into the mounting wall for the left and right keyholes of the hanger. Allow about 1/4" space between the wall and screw-heads for hanging.

## 2. Range Hood Mounting

**CAUTION:** Wear working gloves to avoid injury.

1 (1) Installing hanger Put the supplied hanger on the hood top, and fix it using screws attached on the top plate.

(2) Installing exhaust port

Detach the tape on the exhaust port, then with paying attention to the shutter opening direction, fix it using screws attached on the top plate.

2 Detach the rectifier baffle panel by loosening 2 fixing screws, sliding it to dislocate the keyholes from the screws, and disengaging it from the catches.

3 Detach the filters by turning the fixing knobs counter-clockwise, and disengaging them from the supporting groove.

4 With inserting the exhaust port into the duct, hook both the left and right keyholes of the hanger on the screws provided in "Preparation" step 3.

5 Tighten both the left and right screws, and fix the range hood securely adding 4 more supplied washer head wood screws to the holes on the hanger and back of the range hood.

6 Make the duct joint secure and air-tight using non-flammable tape such as duct tape, etc. (Not supplied)

## 3. Connecting Power Supply Wires

**WARNING:** Electrical wiring should be done by a qualified person(s) in accordance with all applicable codes and standards, including fire-rated construction. An unqualified person doing the work could result in fire, electric shock or injury. This range hood uses 120V AC. Do not connect to other voltage since fire, electric shock or damage could result.

1 Remove the nut from the conduit connector at the end of power wiring.

**WARNING:** Be sure to switch OFF the power at service panel before wiring.

2 Remove each screw fixing the wire cover and detach it.

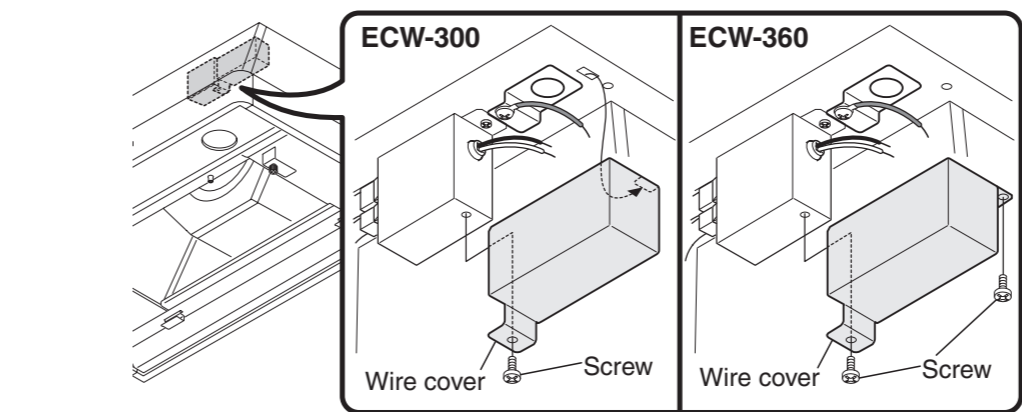

3 Connect the conduit through the connecting hole of the enclosure using the nut previously removed.

4 Connect wires tightly and securely using wire connectors (not supplied). Connect the electrical wires as follows:

- Black to Black
- White to White
- Green to Green

5 Replace the wire cover with the screw(s) removed previously. Make sure that all wires are connected properly and enclosed inside of the wiring compartment.

## 4. Attaching Duct Cover

1 Referring to "DIMENSIONS" and "RANGE HOOD LOCATION" above, calculate the duct cover height necessary to cover between the range hood top and ceiling.

2 For height adjustment, loosen 3 wing-bolts of the duct cover and pull the inside slide cover up to the height calculated.

3 Tighten 3 wing-bolts securely to fix the inside slide cover.

4 Set the duct cover on the range hood unit, and fix it to the range hood unit using 2 screws supplied.

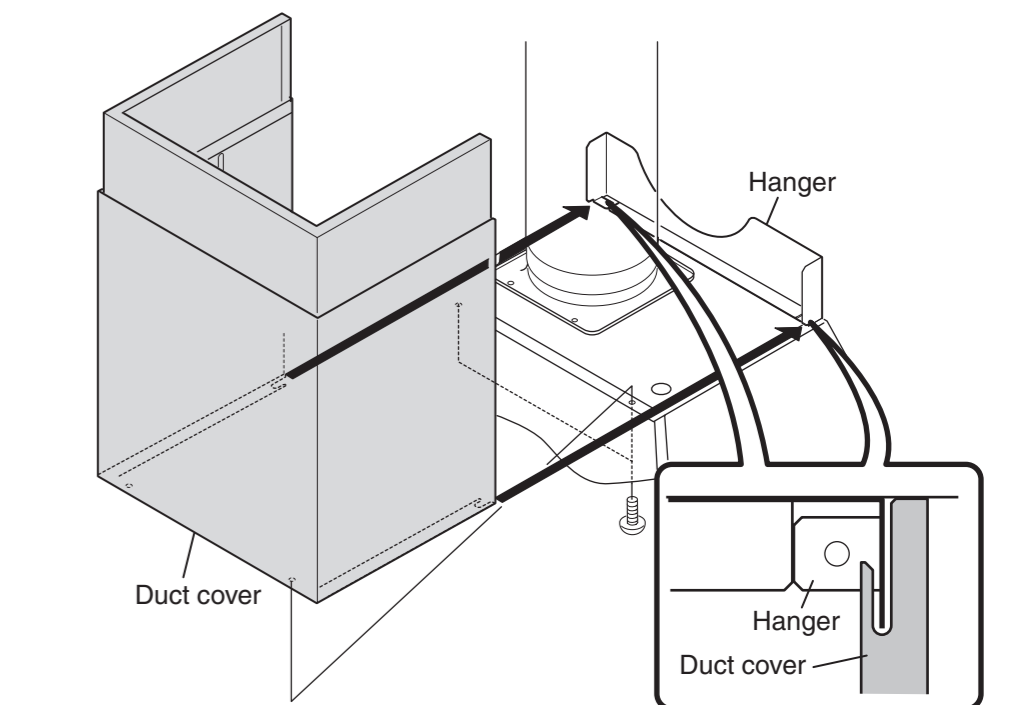

## 5. Assembly and Check

1 **Assembly** Attach the filters and rectifier baffle panel referring to the steps described in "2. Range Hood Mounting".

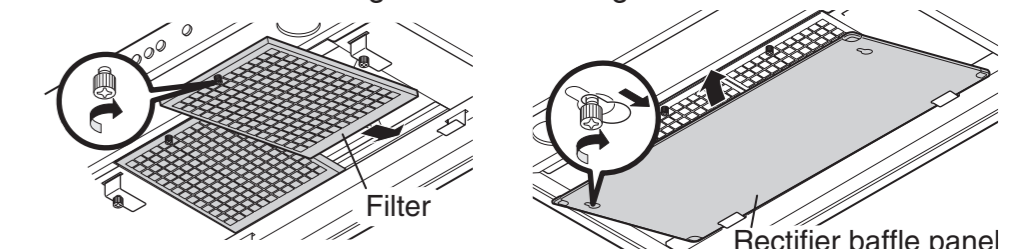

Two 50 Watt halogen light bulbs (not supplied) can be mounted in this range hood. Prior to function check, install light bulbs (PAR20 bulb, with base diameter 26 mm: medium base), rated 120 V - 50 Watt or below. The following light bulbs are recommended for this range hood.

- GE Model No. 50PAR20H/FL25
- SYLVANIA Model No. 50PAR20/HAL/DL/NFL

Turn the lamps clock-wise to install.

2 **Check**

- Turn on the power to the range hood.
- Make sure that the switches and light operate correctly. Refer to page 4 of the Operation Manual.
- Make sure that the range hood functions properly and it has no abnormal noises and/or vibration.

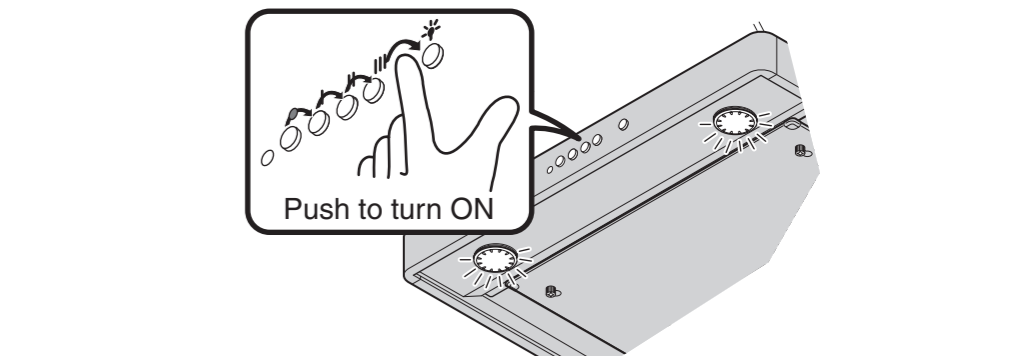

## 6. Explanation to the End User

- Referring to the Operation Manual, explain the operation of this range hood to the end user.
- The Installation Manual and Operation Manual should be given to the end user.

## Modèle : ECW-300/360

# MANUEL D'INSTALLATION

## INSTRUCTIONS DE SÉCURITÉ

Lisez attentivement ces instructions avant d'installer et de faire fonctionner l'appareil et utilisez celui-ci uniquement de la manière indiquée par le fabricant dans le mode d'emploi. Les instructions indiquées ci-dessous sont utilisées pour vous avertir des blessures personnelles ou des dégâts pouvant éventuellement se produire. Les avertissements ont été classifiés en trois catégories sur la base de situations potentiellement dangereuses. Respectez les consignes de sécurité indiquées par ces symboles pour éviter les blessures, la mort ou les dégâts matériels.

**ATTENTION:** ATTENTION indique une situation potentiellement dangereuse qui, si elle n'est pas évitée, peut provoquer un décès ou des blessures graves.

**PRÉCAUTION:** PRÉCAUTION indique une situation potentiellement dangereuse qui, si elle n'est pas évitée, peut provoquer des blessures mineures ou légères.

**PRÉCAUTION:** PRÉCAUTION sans le symbole d'avertissement, indique une situation potentiellement dangereuse qui, si elle n'est pas évitée, peut provoquer des dégâts matériels.

**REMARQUE :** Less précautions de sécurité sont expliquées avec les pictogrammes suivants:

signifie interdiction. Indique des actions qui ne doivent pas être effectuées.

signifie exécution forcée. Indique des actions qui doivent être exécutées.

### ATTENTION

1. POUR RÉDUIRE LES RISQUES D'INCENDIE, D'ÉLECTROCUTION OU DE BLESSURES PERSONNELLES, OBSERVEZ LES PRÉCAUTIONS SUIVANTES:

- Utilisez cet appareil uniquement de la manière indiquée par le fabricant. Si vous avez des questions, contactez le fabricant.
- Avant de réparer ou de nettoyer l'appareil, mettez-le hors tension sur le panneau de service et coupez le courant de rupture de service pour éviter que l'appareil ne soit remis sous tension accidentellement. Si le courant de rupture de service ne peut pas être coupé, fixez un moyen d'avertissement visible, comme une étiquette, sur le panneau de service.

2. Pour réduire les risques d'incendie ou d'électrocution n'utilisez pas cet appareil avec un dispositif de commande de vitesse à semi-conducteurs.

3. POUR RÉDUIRE LES RISQUES D'INCENDIE, D'ÉLECTROCUTION OU DE BLESSURES PERSONNELLES, OBSERVEZ LES PRÉCAUTIONS SUIVANTES:

- Les travaux d'installation et le câblage électrique devront être effectués par une ou des personnes qualifiées, conformément aux codes et normes applicables, y compris la construction anti-incendie.

- De l'air en suffisance doit être prévu pour la bonne combustion et l'évacuation des gaz par la cheminée des équipements de combustion du carburant pour éviter les décharges en retour. Suivez les directives du fabricant de l'appareil de combustion ainsi que les normes de sécurité comme celles publiées par la National Fire Protection Association (NFPA), The American Society for Heating, Refrigeration, Air Conditioning Engineers (ASHRAE) et les autorités du code local.
- Si vous découpez ou percez un mur ou un plafond, n'endommagez pas le câblage électrique ou les autres installations dissimulées.
- Le ventilateur à conduite doit toujours être évacué vers l'extérieur.
- Cette unité est conçue pour l'installation avec ou sans conduites métalliques. Quand des pièces de kit sans conduites métalliques FDK-ECW300 (pour le modèle ECW-300), FDK-ECW360 (pour le modèle ECW-360) sont installées, elle est certifiée sans conduites métalliques. L'utilisateur est responsable de la conformité avec tous les codes environnementaux et de lutte contre l'incendie fédéraux, d'état et locaux.

4. POUR RÉDUIRE LES RISQUES D'INCENDIE, UTILISEZ UNIQUEMENT DES CONDUITES MÉTALLIQUES.

5. Cet appareil doit être mis à la terre.

6. Vérifiez si la hotte est bien en place, car toute installation incorrecte peut entraîner le desserrement et la chute de la hotte.

7. Ne branchez que sur une source d'alimentation secteur de 120 volts car sinon la hotte d'aspiration risque de provoquer un incendie, une électrocution et des dégâts.

### PRÉCAUTION

1. Pour ventilation générale uniquement. Ne pas utiliser pour évacuer des substances ou des vapeurs dangereuses ou explosives.

2. Pour réduire les risques d'incendie et pour évacuer correctement l'air, veillez à conduire l'air vers l'extérieur. N'évacuez pas l'air dans les espaces entre murs et plafonds, ou dans des greniers, espaces confinés ou garages.

3. Lisez l'étiquette des spécifications de cet appareil pour des informations et renseignements supplémentaires.

4. Utilisez uniquement cet appareil pour la ventilation de la cuisine.

5. N'installez pas la hotte d'aspiration dans la salle de bains ou dans d'autres pièces humides car des électrocutions ou des dégâts peuvent se produire.

6. Fixez correctement le filtre et les autres pièces. Une fixation incorrecte peut provoquer des blessures personnelles ou des dégâts matériels.

7. Eloignez vos mains et les objets du ventilateur lorsqu'il tourne. La hotte d'aspiration pourrait vous blesser ou être elle-même endommagée.

## NOMENCLATURE

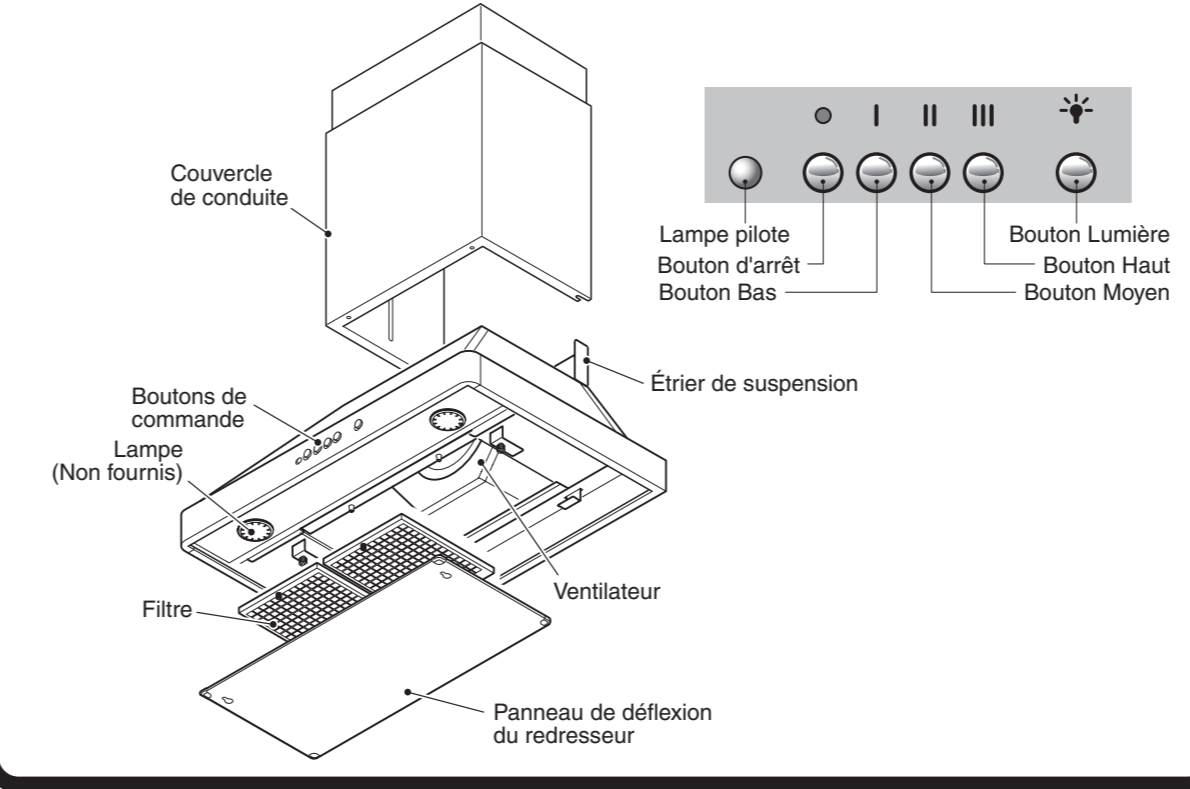

## TAILLE ET DIMENSIONS

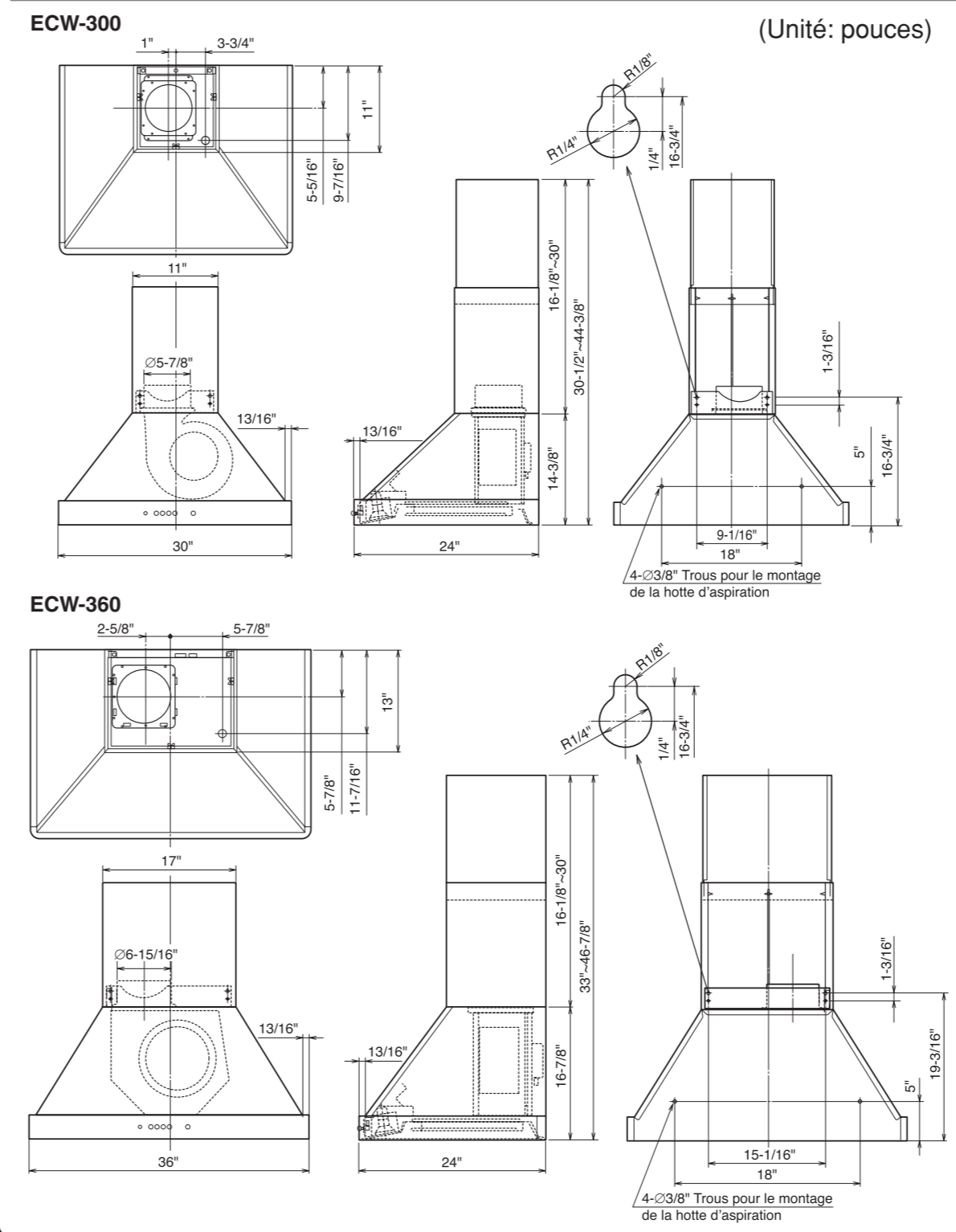

## SCHÉMA DE CÂBLAGE

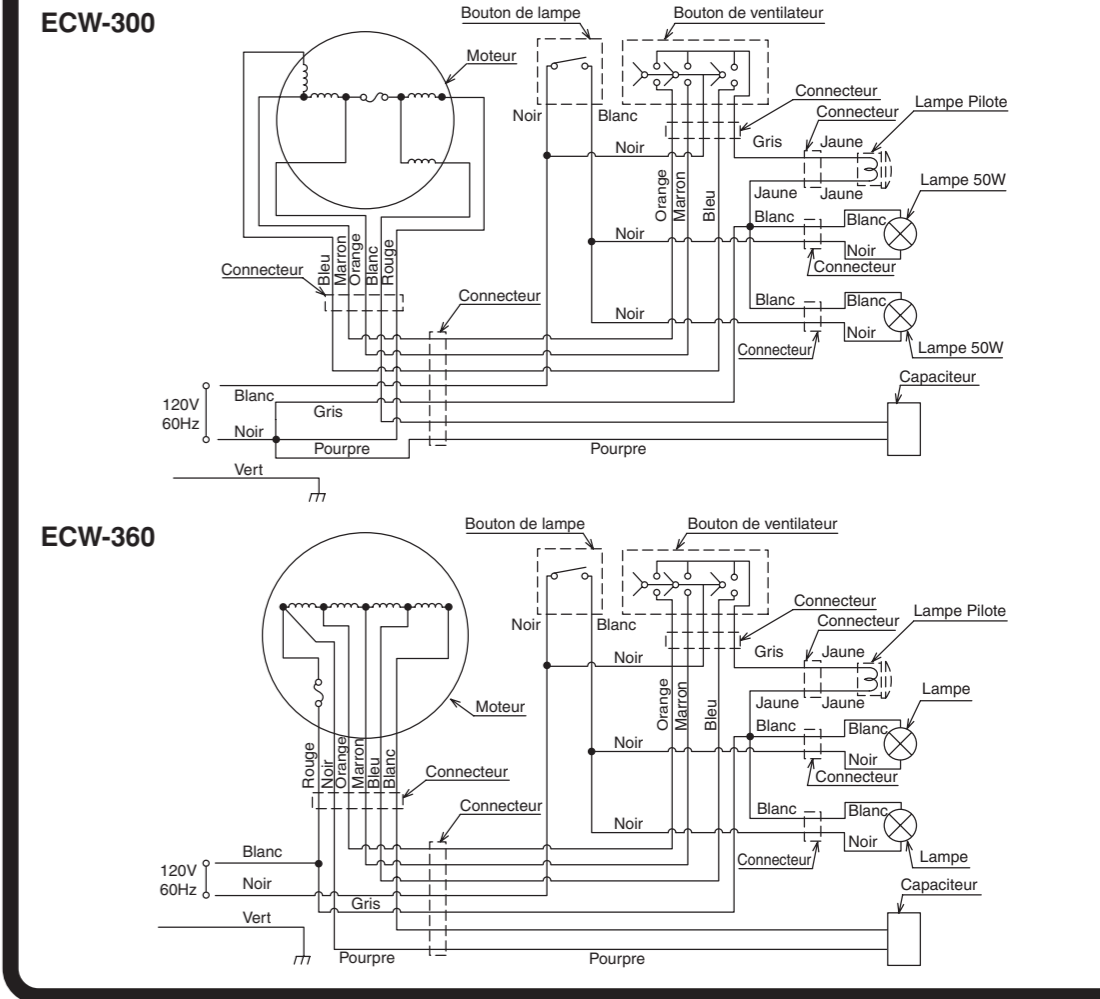

## ACCESSOIRES

- Vis M5.1x45 Six (6) pcs.
- Bois vis M4.5x45 Deux (2) pcs.
- Vis M4x10 Deux (2) pcs.
- Étrier de suspension Un (1) de chaque
- Port d'échappement Un (1) de chaque

## EMPLACEMENT DE LA HOTTE D'ASPIRATION

- La hotte d'aspiration doit être installée directement au-dessus de la cuisinière.
  - Une distance minimum de 24" doit être prévue entre la surface de cuisson et le bas de la hotte d'aspiration.
  - Le poids total des hottes d'aspiration est comme suit: ECW-300 50.7 lbs. (23kg), ECW-360 70.5 lbs. (32kg).
  - L'alimentation électrique requise est de : CA120 V, 60 Hz, 3.0 Amp
- ATTENTION:** Vérifiez que la hotte d'aspiration est correctement installée, une installation incorrecte peut entraîner le détachement de la hotte d'aspiration et l'appareil pourrait tomber.
- PRÉCAUTION:** Pour vous protéger les mains, mettez des gants de travail lorsque vous installez la hotte d'aspiration.

# INSTALLATION

## 1. Préparation

- ATTENTION:**
- Si la hotte d'aspiration n'est pas correctement installée, elle peut se détacher et tomber.
  - Assurez-vous que la conduite métallique n'entre pas en contact avec d'autres matériaux de revêtement, ceci pouvant provoquer un incendie ou une électrocution.

1 Selon les conditions d'installation de la hotte d'aspiration, déterminez si l'évacuation doit se faire verticalement ou horizontalement (ECW-300: Conduite ronde de 6", ECW-360: Conduite ronde de 7"). Pour l'évacuation verticale ou horizontale, faites passer la conduite entre l'emplacement de la hotte et l'emplacement du capuchon de toit ou de mur. Pour obtenir les meilleurs résultats quelle que soit la direction, utilisez un minimum de transitions et de coudes. Fixez bien un capuchon de toit ou de mur pour éviter toute pénétration d'eau de pluie/vent dans la conduite d'échappement.

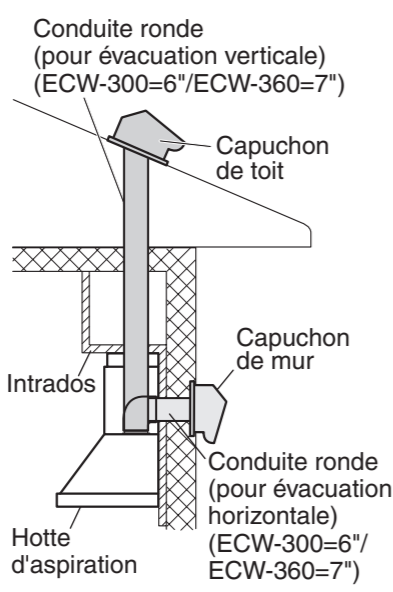

**ATTENTION:** Installez la hotte d'aspiration sur un mur suffisamment solide pour pouvoir supporter le poids de la hotte. Autrement, elle risque de se détacher et de tomber. Au besoin, renforcez le mur avec un panneau en bois.

2 Tout en vous reportant à la figure de droite, disposez l'extrémité du conduit rond de 6" ou 7" juste au-dessus du port d'échappement de la hotte d'aspiration.

	A	B
ECW-300	5-5/16"	1"
ECW-360	5-7/8"	3-5/16"

(Unité: pouces)

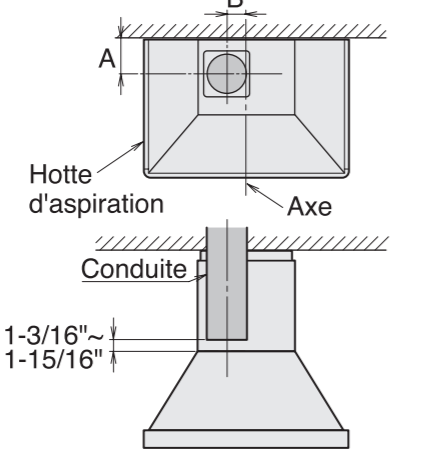

3 Tout en vous reportant à "DIMENSIONS" ci-dessus, insérez les 2 vis à bois fournies dans le mur de montage pour les trous de serrure gauche et droit de l'étrier de suspension. Laissez un espace d'environ 1/4" entre le mur et les têtes de vis pour suspendre la hotte d'aspiration.

## 2. Montage de la hotte d'aspiration

**PRÉCAUTION:** Mettez des gants de travail pour éviter de vous blesser.

1 (1) Installation de l'étrier de suspension

Mettez l'étrier de suspension fourni sur le dessus de la hotte, et fixez-le à l'aide des vis attachées à la plaque supérieure.

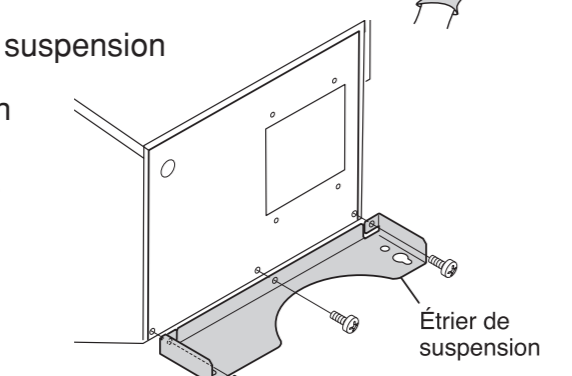

(2) Installation du port d'échappement

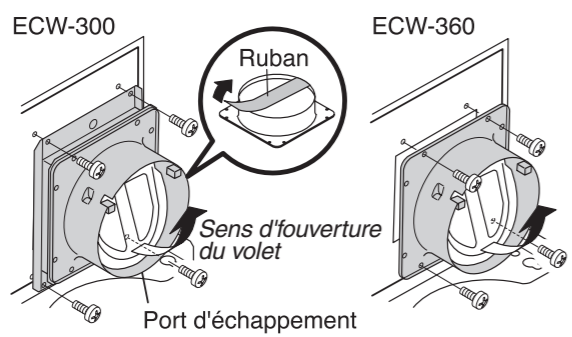

2 Retirez le panneau de déflexion du redresseur en desserrant les 2 vis de fixation, en le faisant glisser pour dégager les vis des trous de serrure, et en le dégageant des cliquets.

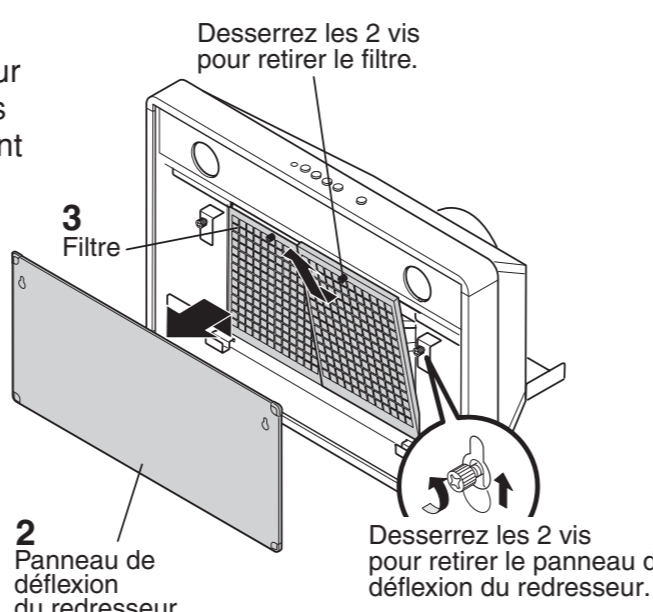

3 Retirez les filtres en tournant les boutons de fixation dans le sens inverse des aiguilles d'une montre, et en les dégageant de la rainure de support.

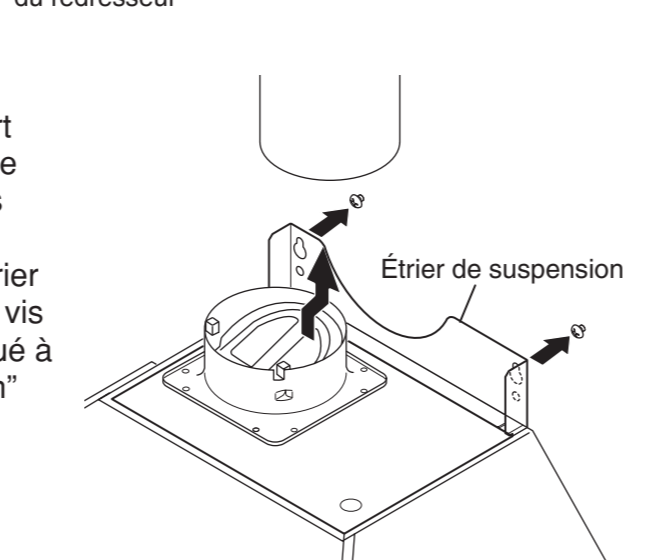

4 Tout en insérant le port d'échappement dans le conduit, accrochez les deux trous de serrure gauche et droit de l'étrier de suspension sur les vis fournies comme indiqué à la section "Préparation" étape 3.

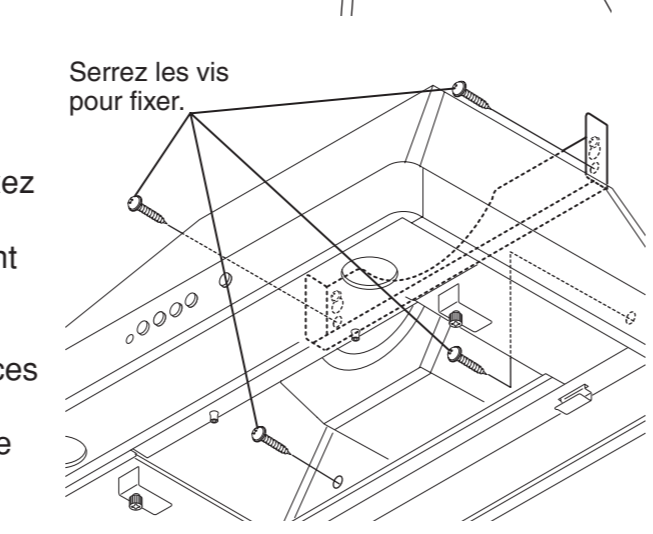

5 Serrez les deux vis gauche et droite, et fixez solidement la hotte d'aspiration en ajoutant les 4 autres vis à bois avec tête à rondelle fournies dans les orifices des ferrures de suspension, puis sur le panneau arrière de la hotte d'aspiration.

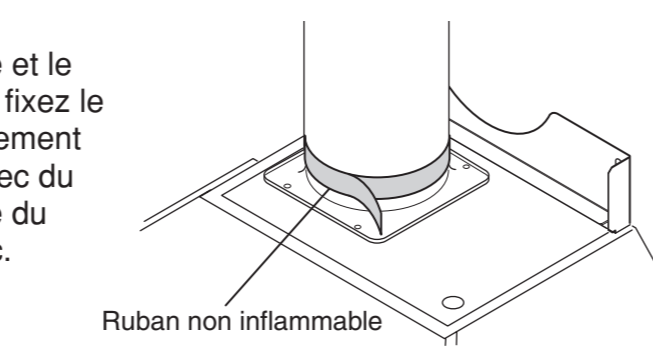

6 Connectez la conduite et le joint de conduite, puis fixez le joint de conduite fermement et hermétiquement avec du ruban ignifuge comme du ruban de conduite, etc. (non fourni)

## 3. Connexion des câbles d'alimentation

**ATTENTION:**

- Le câblage électrique devra être effectué par une ou des personnes qualifiées, conformément aux codes et normes applicables, y compris la construction anti-incendie. Des travaux effectués par une personne non qualifiée peuvent provoquer un incendie, une électrocution ou des blessures.
- Cette hotte d'aspiration fonctionne sur courant secteur 120 V. Ne la branchez pas sur une autre tension pour éviter de provoquer un incendie, une électrocution ou des dégâts matériels.

1 Retirez l'écrou du connecteur de la conduite à l'extrémité du câblage d'alimentation.

**ATTENTION:** Veillez à mettre hors tension sur le panneau de service avant de procéder au câblage.

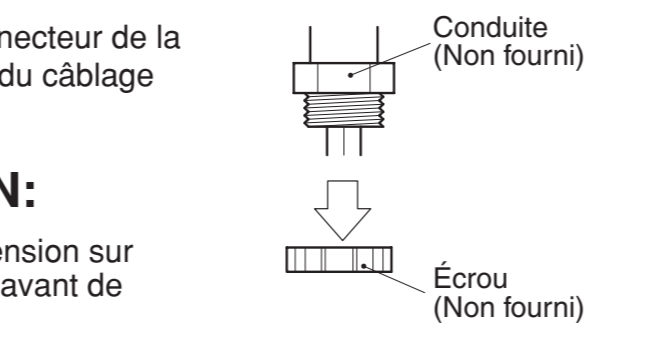

2 Retirez la vis qui fixe le couvercle des fils et retirez le couvercle.

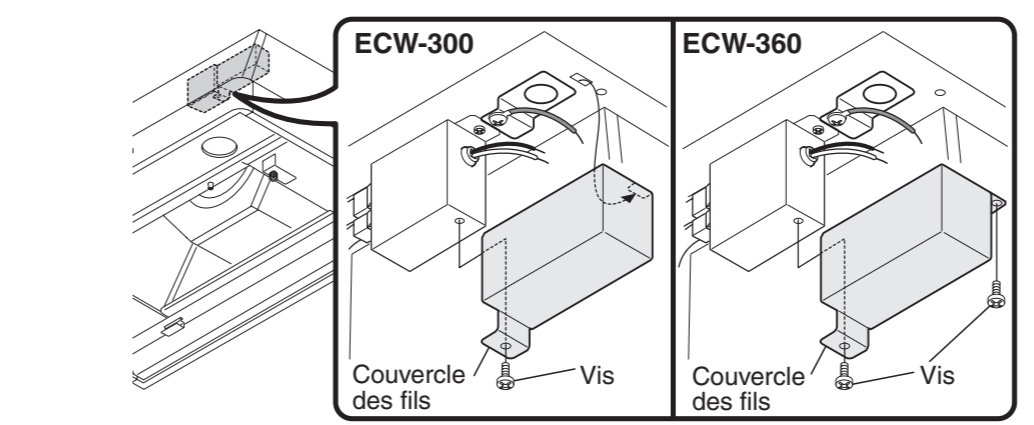

3 Connectez la conduite par l'orifice de connexion du corps à l'aide de l'écrou précédemment retiré.

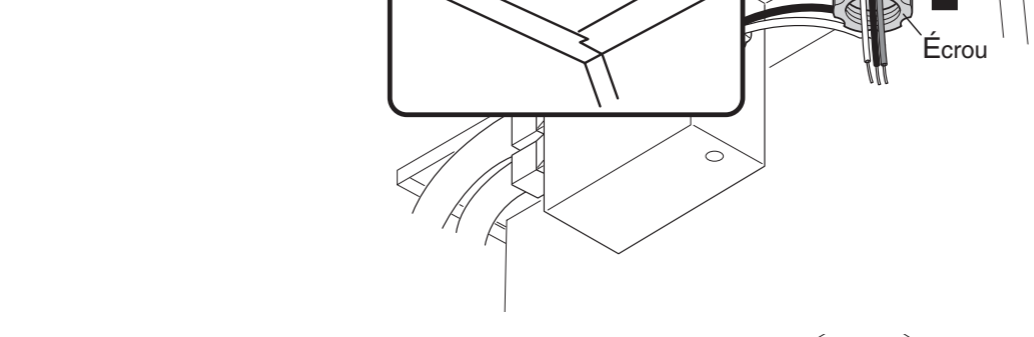

4 Connectez les fils électriques de la manière suivante: Serrez les fils bien fermement en utilisant des connecteurs de fils (non fournis).

- Noir sur noir
- Blanc sur blanc
- Vert sur vert

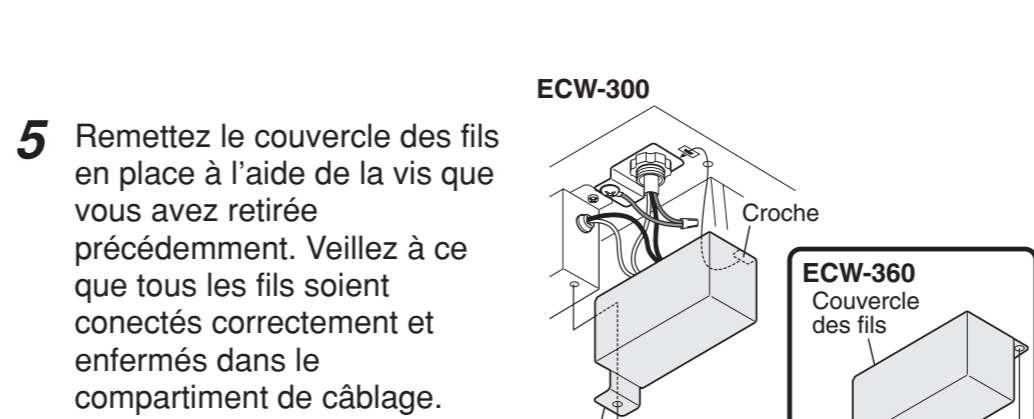

5 Remettez le couvercle des fils en place à l'aide de la vis que vous avez retirée précédemment. Veillez à ce que tous les fils soient connectés correctement et enfermés dans le compartiment de câblage.

## 4. Fixation du couvercle du conduit

1 Tout en vous reportant à "DIMENSIONS" et à "EMPLACEMENT DE LA HOTTE D'ASPIRATION" ci-dessus, calculez la hauteur du couvercle du conduit nécessaire pour couvrir l'espace entre le dessus de la hotte d'aspiration et le plafond.

2 Pour régler la hauteur, desserrez les 3 boulons à oreille du couvercle du conduit et tirez le couvercle coulissant intérieur jusqu'à la hauteur calculée.

3 Serrez les 3 boulons à oreille à fond pour fixer le couvercle coulissant intérieur.

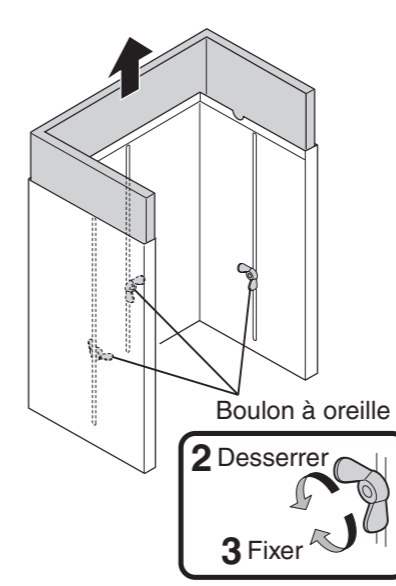

## 5. Montage Final et vérification

1 Montage

Fixez les filtres et le panneau de déflexion du redresseur en effectuant les opérations de la section "2. Montage de la hotte d'aspiration".

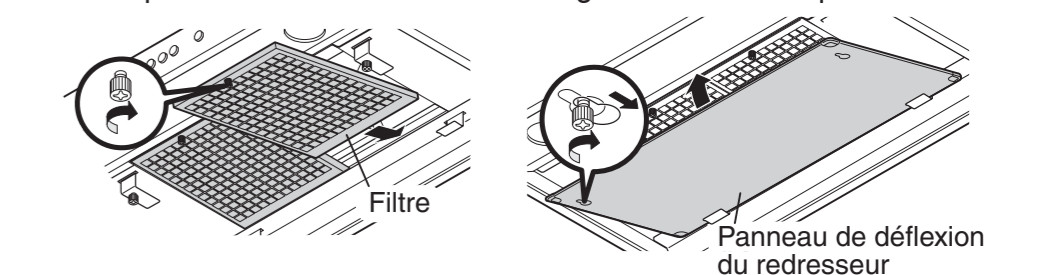

Vous pouvez installer deux ampoules à halogène de 50 Watts (non fournies) dans cette hotte d'aspiration. Avant de vérifier le fonctionnement, fixez les ampoules (ampoule PAR20, dans le socle, 26mm de diamètre; socle moyen), d'une capacité nominale de 120 V - 50 Watts ou inférieure. Les ampoules suivantes sont recommandées pour cette hotte d'aspiration.

- Modèle n° 50PAR20H/FL25 de GE Co.
- Modèle n° 50PAR20/HAL/DL/NFL de SYLVANIA Co.

Tournez les ampoules dans le sens des aiguilles d'une montre pour les fixer.

2 Vérification

- Mettez le circuit électrique de la hotte d'aspiration sous tension.
- Vérifiez si les interrupteurs et l'éclairage fonctionnent correctement. Reportez-vous en page 4 du mode d'emploi.
- Vérifiez que la hotte d'aspiration fonctionne correctement et qu'elle n'émet pas de bruit anormal et/ou de vibrations.

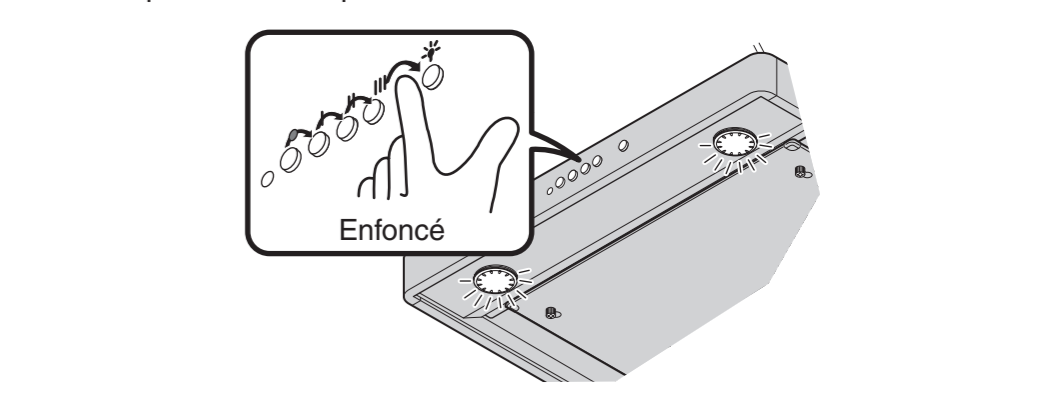

## 6. Explications à l'utilisateur

- Expliquez le fonctionnement de cette hotte d'aspiration à l'utilisateur en vous référant au mode d'emploi.
- Le manuel d'installation et le mode d'emploi doivent être remis à l'utilisateur.